

13 t ラフタークレーン

GR-130NL

仕様

6段ブーム、2段パワーチルドジブ、H型アウトリガ

■主要諸元

●クレーン

| | | |
|--------------------|--------------------------------------------------------------------------------------------------------------------------------------------------------------------|--------------------------------------------------------------|
| クレーン 容 量 | 5.3mブーム | 13,000kg×1.5m (8本掛) …GR-130NL 4,900kg×4.0m (4本掛) …GR-130N |
| | 9.0mブーム | 6,000kg×4.0m (4本掛) …GR-130NL 4,900kg×4.5m (4本掛) …GR-130N |
| | 12.7mブーム | 6,000kg×4.0m (4本掛) …GR-130NL 4,900kg×4.5m (4本掛) …GR-130N |
| | 16.4mブーム | 5,000kg×4.5m (4本掛) …GR-130NL 4,900kg×4.5m (4本掛) …GR-130N |
| | 20.1mブーム | 4,700kg×4.0m (4本掛) |
| | 23.8mブーム | 3,200kg×5.5m (4本掛) |
| | 3.6mジブ | 1,600kg×80° (1本掛) |
| | 5.5mジブ | 1,000kg×70° (1本掛) |
| | シングルトップ | 1,800kg (1本掛) |
| | 最大地上揚程 | ブーム 24.5m ジブ 30.0m |
| 最大作業半径 | ブーム 22.3m ジブ 23.3m | |
| ブーム長さ | 5.3m~23.8m | |
| ブーム伸縮長さ | 18.5m | |
| ブーム伸長速度 | 18.5m/52s | |
| ジブ長さ | 3.6m, 5.5m | |
| 巻き上げ速度 (0-スปีт) | 主巻 125m/min(5層) 補巻 110m/min(3層) | |
| フック | 主巻 31.3m/min(4本掛) 補巻 110m/min(1本掛) | |
| 巻き上げ速度 (0-сปีт) | 主巻 標準:110m/min(5層)、高速:155m/min(5層) 補巻 標準:100m/min(3層)、高速:145m/min(3層) | |
| ブーム起伏角度 | -3°~82° | |
| ブーム上げ速度 | -3°~82°/29s | |
| 旋回角度 | 360°連続 | |
| 旋回速度 | 2.4min ⁻¹ {rpm} | |
| ワイヤロープ | 主巻 径11.2mm×長さ137m 難燃性ワイヤロープ 補巻 径11.2mm×長さ70m 難燃性ワイヤロープ | |
| ブーム形式 | 箱型6段油圧伸縮式(2-3段目同時、4-5-6段目同時) | |
| ブーム伸縮装置 | 複動油圧シリンダ直押し2本、ワイヤロープ式伸縮装置3基 | |
| ジブ形式 | ブーム下抱込格納式 2段(2段目引出し) オフセット5°~60° 油圧無段階傾斜式 | |
| シングルトップ形式 | 先端ブーム取付固定式 | |
| 巻き上げ装置 | 油圧モータ駆動遊星歯車減速式、自動ブレーキ、 高速巻き下げ機能、シングルウインチ2基、 圧力補償付流量調整弁付 | |
| ブーム起伏装置 | 複動油圧シリンダ直押し1本、圧力補償付流量調整弁付 | |
| 旋回装置 | 油圧モータ駆動遊星歯車減速式、ボールベアリング式、 ネガティブブレーキ | |
| アウトリガ | 全油圧式X型またはH型(フロート一体型)、 スライドジャッキ各個操作装置付、 張出幅最大4.7m、中間4.3m、3.5m、2.5m、最小1.7m(X型)、1.64m(H型) | |
| 操作方式 | 油圧パイロット操作式 | |
| 作業時最大路面荷重 | 13.0t(GR-130NL)、10.6t(GR-130N) | |
| 動力取出方式 | PTO湿式多板クラッチ式 | |
| 油圧ポンプ | 2連可変ピストンポンプ、2連ギヤポンプ | |
| 安全装置 | 過負荷防止装置(AML)、旋回自動停止装置、 起伏緩停止装置、巻過防止装置、 作業領域制御装置、アウトリガ張出幅検出装置、 伸縮シリンダ油圧ロック装置、起伏シリンダ油圧ロック装置、 パワーチルトシリンダ油圧ロック装置、水準器、油圧安全弁、 ジャッキシリンダ油圧ロック装置、玉掛けロープはずれ止め | |
| 付属装置 | 除湿機能付エアコン、作動油温度表示灯、FM-AMラジオ、 オイルクーラー、視覚式ドラムインジケータ、 操作ペダル…ISO配列の場合:伸縮用および補巻用 タダノ配列の場合:起伏用および伸縮用 携帯通信装置(HELLO-NET Owner's Site)、 燃料消費モニター、エコモード | |
| 付属品 | 盤木(4枚)、アルミ敷板(4枚)、拡声器 | |

●キャリヤ

| | | |
|------------|------------------------------------------------------------------------------------------------------------------------------------------------|-------------------------------------------|
| 車名および型式 | タダノ WDR-T010 | |
| エンジン | 名称 | カミンズ QSB4.5 (過給機及び給気冷却器付) |
| | 形式 | 水冷4サイクル4気筒直接噴射式ディーゼルエンジン |
| | 総排気量 | 4,460L |
| | 最高出力 | 121kW(165PS)/2,200min ⁻¹ {rpm} |
| 最大トルク | 588N·m(60.0kgf·m)/1,800min ⁻¹ {rpm} | |
| トルクコンバータ形式 | 3要素1段(自動ロックアップ機構付) | |
| 変速機形式 | 自動及び手動変速式、ノーフリット式(湿式多板クラッチ) 前進3段、後退1段(Hi,Lo付) | |
| 減速機形式 | まがり歯かさ歯車2段減速式 | |
| 駆動方式 | 2WD(4×2)-4WD(4×4)切換式 | |
| 前車軸方式 | 全浮動式 | |
| 後車軸方式 | 全浮動式 | |
| 懸架方式 | 前輪 | 縦置板ばね式(油圧ロックシリンダ付) |
| | 後輪 | 縦置板ばね式(油圧ロックシリンダ付) |
| ステアリング形式 | 全油圧式/パワーステアリング | |
| ブレーキ | 主ブレーキ | 空気油圧複合式ディスクブレーキ |
| | 駐車ブレーキ | 空気式推進軸制動形スプリングブレーキ |
| | 補助ブレーキ | 排気管開閉弁式排気ブレーキ 作業用補助制動装置 |
| フレーム | 箱形溶接構造 | |
| バッテリー | 12V-100Ah×2個(24V) | |
| 燃料タンク容量 | 189L | |
| タイヤ | 前輪 | 275/80 R22.5 151/148J |
| | 後輪 | 275/80 R22.5 151/148J |
| 運転室 | 乗車定員1人、内装付、ゴムマウント方式、 フルアジャスタブル・サスペンションシート (ヘッドレスト、アームレスト、シートベルト付)、 アジャストハンドル(チルト、伸縮)、 間欠式フロント・天井ワイパー(ウォッシャー付)、 パワーウィンドー、サイドバイザー | |
| 安全装置 | 緊急かじ取装置、サスペンションロック装置、 リヤステアリングロック装置、 エンジンオーバーラン警報装置、 オーバンスロット防止装置、駐車ブレーキ警報装置、 左前方モニターテレビ | |
| 付属装置 | タイヤ歯止め(4個) | |

●オプション

電動格納ミラー、AML外部表示灯、路肩灯、マーカーランプ、
外部音声警報装置、ディスプレイヘッドランプ、道具箱

●走行時寸法

| | | |
|----|---------|---------|
| 全長 | 7,540mm | |
| 全幅 | 2,000mm | |
| 全高 | 2,815mm | |
| 軸距 | 2,750mm | |
| 輪距 | 前輪 | 1,680mm |
| | 後輪 | 1,680mm |

●走行性能

| | |
|------------|----------------|
| 最高速度 | 49km/h |
| 登坂能力(tanθ) | 0.58 |
| 最小回転半径 | 3.8m(4輪ステアリング) |
| | 6.5m(2輪ステアリング) |

●重量

| | |
|-------|----------|
| 車両総重量 | 14,415kg |
| 前軸重 | 7,050kg |
| 後軸重 | 7,365kg |

■ 定格総荷重表

● アウトリガ使用

[ブーム]

単位:(t)

| ブーム長さ 作業半径 | アウトリガ最大張出(4.7m) | | | | | | 一周 |
|---------------|-----------------|------------|-------------|-----------|-------------|-------|----|
| | 5.3m | 9.0m | 12.7m | 16.4m | 20.1m | 23.8m | |
| 1.0m | 13.0 (4.9) | 6.0 (4.9) | | | | | |
| 1.5m | 13.0 (4.9) | 6.0 (4.9) | 6.0 (4.9) | | | | |
| 2.0m | 12.0 (4.9) | 6.0 (4.9) | 6.0 (4.9) | 5.0 (4.9) | | | |
| 2.5m | 10.0 (4.9) | 6.0 (4.9) | 6.0 (4.9) | 5.0 (4.9) | 4.7 | | |
| 3.0m | 8.2 (4.9) | 6.0 (4.9) | 6.0 (4.9) | 5.0 (4.9) | 4.7 | | |
| 3.5m | 7.0 (4.9) | 6.0 (4.9) | 6.0 (4.9) | 5.0 (4.9) | 4.7 | 3.2 | |
| 4.0m | 6.1 (4.9) | 6.0 (4.9) | 6.0 (4.9) | 5.0 (4.9) | 4.7 | 3.2 | |
| 4.5m | | 5.5 (4.9) | 5.45(4.9) | 5.0 (4.9) | 4.5 | 3.2 | |
| 5.0m | | 4.85 | 4.8 | 4.6 | 4.05 | 3.2 | |
| 5.5m | | 4.3 | 4.3 | 4.2 | 3.7 | 3.2 | |
| 6.0m | | 3.85 | 3.85 | 3.8 | 3.4 | 3.0 | |
| 7.0m | | 3.15 | 3.1 | 3.3 | 2.9 | 2.6 | |
| 8.0m | | 2.75(7.7m) | 2.6 | 2.75 | 2.5 | 2.25 | |
| 9.0m | | | 2.1 | 2.35 | 2.3 | 1.95 | |
| 10.0m | | | 1.8 | 2.0 | 2.05 | 1.75 | |
| 11.0m | | | 1.45 | 1.65 | 1.85 | 1.55 | |
| 12.0m | | | 1.35(11.4m) | 1.4 | 1.55 | 1.4 | |
| 13.0m | | | | 1.2 | 1.3 | 1.25 | |
| 14.0m | | | | 1.0 | 1.15 | 1.15 | |
| 15.0m | | | | 0.89 | 1.0 | 1.05 | |
| 16.0m | | | | | 0.86 | 0.93 | |
| 17.0m | | | | | 0.73 | 0.82 | |
| 18.0m | | | | | 0.63 | 0.71 | |
| 19.0m | | | | | C.56(18.7m) | 0.62 | |
| 20.0m | | | | | | 0.54 | |
| 22.0m | | | | | | 0.39 | |
| 22.3m | | | | | | 0.37 | |
| A(°) | 0~82 | | | | | | |

()内は、GR-130N型の値です。

A:ブーム角度の範囲(無負荷時)

[ブーム]

単位:(t)

| ブーム長さ 作業半径 | アウトリガ中間張出(4.3m) | | | | | | 一側方 |
|---------------|-----------------|-----------|-------------|-----------|------------|-------|------|
| | 5.3m | 9.0m | 12.7m | 16.4m | 20.1m | 23.8m | |
| 1.0m | 13.0 (4.9) | 6.0 (4.9) | | | | | |
| 1.5m | 13.0 (4.9) | 6.0 (4.9) | 6.0 (4.9) | | | | |
| 2.0m | 12.0 (4.9) | 6.0 (4.9) | 6.0 (4.9) | 5.0 (4.9) | | | |
| 2.5m | 10.0 (4.9) | 6.0 (4.9) | 6.0 (4.9) | 5.0 (4.9) | 4.7 | | |
| 3.0m | 8.2 (4.9) | 6.0 (4.9) | 6.0 (4.9) | 5.0 (4.9) | 4.7 | | |
| 3.5m | 7.0 (4.9) | 6.0 (4.9) | 6.0 (4.9) | 5.0 (4.9) | 4.7 | 3.2 | |
| 4.0m | 6.1 (4.9) | 6.0 (4.9) | 6.0 (4.9) | 5.0 (4.9) | 4.7 | 3.2 | |
| 4.5m | | 5.45(4.9) | 5.4 (4.9) | 5.0 (4.9) | 4.5 | 3.2 | |
| 5.0m | | 4.8 | 4.75 | 4.6 | 4.05 | 3.2 | |
| 5.5m | | 4.25 | 4.25 | 4.2 | 3.7 | 3.2 | |
| 6.0m | | 3.85 | 3.8 | 3.8 | 3.4 | 3.0 | |
| 7.0m | | 3.15 | 3.1 | 3.2 | 2.9 | 2.6 | |
| 8.0m | | 2.7(7.7m) | 2.5 | 2.65 | 2.5 | 2.25 | |
| 9.0m | | | 1.95 | 2.15 | 2.2 | 1.95 | |
| 10.0m | | | 1.55 | 1.75 | 1.8 | 1.75 | |
| 11.0m | | | 1.3 | 1.4 | 1.5 | 1.55 | |
| 12.0m | | | 1.15(11.4m) | 1.15 | 1.25 | 1.35 | |
| 13.0m | | | | 0.95 | 1.05 | 1.15 | |
| 14.0m | | | | 0.8 | 0.9 | 1.0 | |
| 15.0m | | | | 0.65 | 0.75 | 0.85 | |
| 16.0m | | | | | 0.65 | 0.75 | |
| 17.0m | | | | | 0.55 | 0.63 | |
| 18.0m | | | | | 0.45 | 0.53 | |
| 19.0m | | | | | 0.4(18.7m) | 0.44 | |
| 20.0m | | | | | | 0.38 | |
| A(°) | 0~82 | | | | | | 3~82 |

()内は、GR-130N型の値です。

A:ブーム角度の範囲(無負荷時)

[ブーム]

単位:(t)

| ブーム長さ 作業半径 | アウトリガ中間張出(3.5m) | | | | | | 一側方 |
|---------------|-----------------|------------|------------|-----------|-------|-------|-------------|
| | 5.3m | 9.0m | 12.7m | 16.4m | 20.1m | 23.8m | |
| 1.0m | 12.0 (4.9) | 6.0 (4.9) | | | | | |
| 1.5m | 12.0 (4.9) | 6.0 (4.9) | 6.0 (4.9) | | | | |
| 2.0m | 12.0 (4.9) | 6.0 (4.9) | 6.0 (4.9) | 5.0 (4.9) | | | |
| 2.5m | 10.0 (4.9) | 6.0 (4.9) | 6.0 (4.9) | 5.0 (4.9) | 4.7 | | |
| 3.0m | 8.2 (4.9) | 6.0 (4.9) | 6.0 (4.9) | 5.0 (4.9) | 4.7 | | |
| 3.5m | 7.0 (4.9) | 6.0 (4.9) | 6.0 (4.9) | 5.0 (4.9) | 4.7 | 3.2 | |
| 4.0m | 6.1 (4.9) | 6.0 (4.9) | 6.0 (4.9) | 5.0 (4.9) | 4.7 | 3.2 | |
| 4.5m | | 5.1 (4.9) | 5.1 (4.9) | 5.0 (4.9) | 4.5 | 3.2 | |
| 5.0m | | 4.2 | 4.2 | 4.4 | 4.05 | 3.2 | |
| 5.5m | | 3.5 | 3.5 | 3.9 | 3.7 | 3.2 | |
| 6.0m | | 3.0 | 2.95 | 3.3 | 3.4 | 3.0 | |
| 7.0m | | 2.25 | 2.2 | 2.45 | 2.6 | 2.5 | |
| 8.0m | | 1.85(7.7m) | 1.65 | 1.9 | 2.0 | 2.05 | |
| 9.0m | | | 1.25 | 1.5 | 1.6 | 1.65 | |
| 10.0m | | | 0.95 | 1.15 | 1.25 | 1.35 | |
| 11.0m | | | 0.7 | 0.92 | 1.0 | 1.1 | |
| 12.0m | | | 0.6(11.4m) | 0.72 | 0.82 | 0.9 | |
| 13.0m | | | | 0.55 | 0.66 | 0.75 | |
| 14.0m | | | | 0.4 | 0.51 | 0.6 | |
| 15.0m | | | | 0.3 | 0.4 | 0.5 | |
| 16.0m | | | | | 0.3 | 0.4 | |
| 17.0m | | | | | | 0.3 | |
| A(°) | 0~82 | | | | | | 28~82 39~82 |

()内は、GR-130N型の値です。

A:ブーム角度の範囲(無負荷時)

[ブーム]

単位:(t)

| ブーム長さ 作業半径 | アウトリガ中間張出(2.5m) | | | | | | 一側方 |
|---------------|-----------------|------------|-----------|-----------|-------|-------|-------------------------|
| | 5.3m | 9.0m | 12.7m | 16.4m | 20.1m | 23.8m | |
| 1.0m | 12.0 (4.9) | 6.0 (4.9) | | | | | |
| 1.5m | 12.0 (4.9) | 6.0 (4.9) | 6.0 (4.9) | | | | |
| 2.0m | 12.0 (4.9) | 6.0 (4.9) | 6.0 (4.9) | 5.0 (4.9) | | | |
| 2.5m | 8.2 (4.9) | 6.0 (4.9) | 6.0 (4.9) | 5.0 (4.9) | 4.7 | | |
| 3.0m | 5.9 (4.9) | 5.7 (4.9) | 5.8 (4.9) | 5.0 (4.9) | 4.7 | | |
| 3.5m | 4.45 | 4.5 | 4.5 | 4.6 | 4.5 | 3.2 | |
| 4.0m | 3.65 | 3.55 | 3.5 | 3.7 | 3.8 | 3.2 | |
| 4.5m | | 2.8 | 2.8 | 3.05 | 3.2 | 3.0 | |
| 5.0m | | 2.3 | 2.3 | 2.55 | 2.7 | 2.7 | |
| 5.5m | | 1.9 | 1.9 | 2.1 | 2.3 | 2.3 | |
| 6.0m | | 1.6 | 1.55 | 1.8 | 1.9 | 2.05 | |
| 7.0m | | 1.1 | 1.1 | 1.3 | 1.35 | 1.5 | |
| 8.0m | | 0.85(7.7~) | 0.73 | 0.93 | 1.0 | 1.15 | |
| 9.0m | | | 0.48 | 0.68 | 0.75 | 0.9 | |
| 10.0m | | | 0.27 | 0.47 | 0.55 | 0.7 | |
| 11.0m | | | | 0.31 | 0.4 | 0.5 | |
| 12.0m | | | | | 0.25 | 0.35 | |
| 13.0m | | | | | | 0.25 | |
| A(°) | 0~82 | | | | | | 22~82 39~82 48~82 53~82 |

()内は、GR-130N型の値です。

A:ブーム角度の範囲(無負荷時)

[ブーム]

単位:(t)

| ブーム長さ 作業半径 | アウトリガ最小張出 (1.7m X型アウトリガ) (1.64m H型アウトリガ) | | | | | | 一側方 |
|---------------|------------------------------------------------|-----------|-----------|-----------|-------|-------|-----|
| | 5.3m | 9.0m | 12.7m | 16.4m | 20.1m | 23.8m | |
| 1.0m | 8.0 (4.9) | 6.0 (4.9) | | | | | |
| 1.5m | 7.0 (4.9) | 6.0 (4.9) | 6.0 (4.9) | | | | |
| 2.0m | 5.65(4.9) | 5.4 (4.9) | 5.5 (4.9) | 5.0 (4.9) | | | |
| 2.5m | 3.85 | 3.8 | 3.6 | 3.3 | 3.3 | | |
| 3.0m | 2.85 | 2.85 | 2.7 | 2.7 | 2.7 | | |
| 3.5m | 2.25 | 2.1 | 2.0 | 2.15 | 2.2 | 2.2 | |
| 4.0m | 1.75 | 1.65 | 1.6 | 1.7 | 1.8 | 1.85 | |
| 4.5m | | 1.3 | 1.3 | 1.4 | 1.5 | 1.55 | |
| 5.0m | | 0.98 | 1.05 | 1.1 | 1.25 | 1.35 | |
| 5.5m | | 0.78 | 0.83 | 0.9 | 1.05 | 1.15 | |
| 6.0m | | 0.62 | 0.63 | 0.75 | 0.9 | 0.97 | |
| 7.0m | | 0.32 | 0.27 | 0.47 | 0.65 | 0.66 | |
| 8.0m | | | | | | 0.41 | |
| A(°) | 0~82 | 29~82 | 53~82 | 59~82 | 62~82 | 67~82 | |

()内は、GR-130N型の値です。

A:ブーム角度の範囲(無負荷時)

[ジブ](23.8mブーム)

| アウトリガ最大張出(4.7m) | | | | | | | | | | | | | | | | —全周— | | | | | | | | |
|-----------------|-----------------|----------|---------|----------|---------|----------|---------|----------|-----------------|----------|---------|----------|---------|----------|---------|----------|-------|--|--|--|-------|--|--|--|
| ジブ長さ | 23.8mブーム+3.6mジブ | | | | | | | | 23.8mブーム+5.5mジブ | | | | | | | | | | | | | | | |
| | 5° | | 25° | | 45° | | 60° | | 5° | | 25° | | 45° | | 60° | | | | | | | | | |
| オフセット | 作業半径(m) | 定格総荷重(t) | 作業半径(m) | 定格総荷重(t) | 作業半径(m) | 定格総荷重(t) | 作業半径(m) | 定格総荷重(t) | 作業半径(m) | 定格総荷重(t) | 作業半径(m) | 定格総荷重(t) | 作業半径(m) | 定格総荷重(t) | 作業半径(m) | 定格総荷重(t) | | | | | | | | |
| 82° | 4.1 | 1.6 | 5.4 | 1.4 | 6.3 | 1.0 | 6.6 | 0.65 | 4.5 | 1.0 | 6.5 | 1.0 | 7.8 | 0.65 | 8.4 | 0.4 | | | | | | | | |
| 80° | 5.1 | 1.6 | 6.4 | 1.4 | 7.2 | 1.0 | 7.5 | 0.65 | 5.6 | 1.0 | 7.6 | 1.0 | 8.8 | 0.65 | 9.3 | 0.4 | | | | | | | | |
| 75° | 7.6 | 1.55 | 8.7 | 1.2 | 9.4 | 0.93 | 9.6 | 0.65 | 8.3 | 1.0 | 10.1 | 0.85 | 11.1 | 0.63 | 11.5 | 0.4 | | | | | | | | |
| 70° | 9.9 | 1.25 | 11.0 | 1.0 | 11.6 | 0.85 | 11.7 | 0.65 | 10.8 | 1.0 | 12.4 | 0.72 | 13.3 | 0.58 | 13.5 | 0.4 | | | | | | | | |
| 65° | 12.1 | 1.05 | 13.1 | 0.9 | 13.6 | 0.77 | 13.6 | 0.65 | 13.1 | 0.81 | 14.6 | 0.61 | 15.4 | 0.52 | 15.5 | 0.4 | | | | | | | | |
| 60° | 14.2 | 0.9 | 15.1 | 0.8 | 15.5 | 0.7 | 15.5 | 0.65 | 15.3 | 0.69 | 16.7 | 0.55 | 17.3 | 0.48 | 17.3 | 0.4 | | | | | | | | |
| 55° | 16.1 | 0.72 | 16.9 | 0.66 | 17.3 | 0.65 | | | 17.4 | 0.58 | 18.6 | 0.5 | 19.1 | 0.45 | | | | | | | | | | |
| 50° | 17.9 | 0.6 | 18.6 | 0.58 | 18.9 | 0.56 | | | 19.3 | 0.53 | 20.4 | 0.44 | 20.7 | 0.41 | | | | | | | | | | |
| 45° | 19.5 | 0.45 | 20.1 | 0.42 | 20.3 | 0.44 | | | 21.0 | 0.4 | 21.9 | 0.38 | 22.1 | 0.39 | | | | | | | | | | |
| 40° | 21.0 | 0.33 | 21.5 | 0.32 | | | | | 22.5 | 0.27 | 23.3 | 0.28 | | | | | | | | | | | | |
| 35° | 22.3 | 0.25 | 22.7 | 0.24 | | | | | | | | | | | | | | | | | | | | |
| A(°) | 34~82 | | | | 44~82 | | | | 59~82 | | | | 39~82 | | | | 44~82 | | | | 59~82 | | | |

A:ブーム角度の範囲(無負荷時)

[ジブ](23.8mブーム)

| アウトリガ中間張出(4.3m) | | | | | | | | | | | | | | | | —側方— | | | | |
|-----------------|-----------------|----------|---------|----------|---------|----------|---------|----------|-----------------|----------|---------|----------|---------|----------|---------|----------|-------|--|--|--|
| ジブ長さ | 23.8mブーム+3.6mジブ | | | | | | | | 23.8mブーム+5.5mジブ | | | | | | | | | | | |
| | 5° | | 25° | | 45° | | 60° | | 5° | | 25° | | 45° | | 60° | | | | | |
| オフセット | 作業半径(m) | 定格総荷重(t) | 作業半径(m) | 定格総荷重(t) | 作業半径(m) | 定格総荷重(t) | 作業半径(m) | 定格総荷重(t) | 作業半径(m) | 定格総荷重(t) | 作業半径(m) | 定格総荷重(t) | 作業半径(m) | 定格総荷重(t) | 作業半径(m) | 定格総荷重(t) | | | | |
| 82° | 4.1 | 1.6 | 5.4 | 1.4 | 6.3 | 1.0 | 6.6 | 0.65 | 4.5 | 1.0 | 6.5 | 1.0 | 7.8 | 0.65 | 8.4 | 0.4 | | | | |
| 80° | 5.1 | 1.6 | 6.4 | 1.4 | 7.2 | 1.0 | 7.5 | 0.65 | 5.6 | 1.0 | 7.6 | 1.0 | 8.8 | 0.65 | 9.3 | 0.4 | | | | |
| 75° | 7.6 | 1.55 | 8.7 | 1.2 | 9.4 | 0.93 | 9.6 | 0.65 | 8.3 | 1.0 | 10.1 | 0.85 | 11.1 | 0.63 | 11.5 | 0.4 | | | | |
| 70° | 9.9 | 1.25 | 11.0 | 1.0 | 11.6 | 0.85 | 11.7 | 0.65 | 10.8 | 1.0 | 12.4 | 0.72 | 13.3 | 0.58 | 13.5 | 0.4 | | | | |
| 65° | 12.1 | 1.05 | 13.1 | 0.9 | 13.6 | 0.77 | 13.6 | 0.65 | 13.1 | 0.81 | 14.6 | 0.61 | 15.4 | 0.52 | 15.5 | 0.4 | | | | |
| 60° | 14.2 | 0.85 | 15.1 | 0.8 | 15.5 | 0.7 | 15.5 | 0.65 | 15.3 | 0.69 | 16.7 | 0.55 | 17.3 | 0.48 | 17.3 | 0.4 | | | | |
| 55° | 16.1 | 0.68 | 16.9 | 0.65 | 17.3 | 0.64 | | | 17.4 | 0.58 | 18.6 | 0.5 | 19.1 | 0.45 | | | | | | |
| 50° | 17.8 | 0.51 | 18.6 | 0.48 | 18.8 | 0.47 | | | 19.2 | 0.44 | 20.3 | 0.42 | 20.6 | 0.4 | | | | | | |
| 45° | 19.5 | 0.36 | 20.1 | 0.34 | 20.2 | 0.34 | | | 21.0 | 0.32 | 21.9 | 0.29 | 22.1 | 0.28 | | | | | | |
| 40° | 20.9 | 0.24 | 21.4 | 0.23 | | | | | | | | | | | | | | | | |
| A(°) | 39~82 | | | | 44~82 | | | | 59~82 | | | | 44~82 | | | | 59~82 | | | |

A:ブーム角度の範囲(無負荷時)

[ジブ](23.8mブーム)

| アウトリガ中間張出(3.5m) | | | | | | | | | | | | | | | | —側方— |
|-----------------|-----------------|----------|---------|----------|---------|----------|---------|----------|-----------------|----------|---------|----------|---------|----------|---------|----------|
| ジブ長さ | 23.8mブーム+3.6mジブ | | | | | | | | 23.8mブーム+5.5mジブ | | | | | | | |
| | 5° | | 25° | | 45° | | 60° | | 5° | | 25° | | 45° | | 60° | |
| オフセット | 作業半径(m) | 定格総荷重(t) | 作業半径(m) | 定格総荷重(t) | 作業半径(m) | 定格総荷重(t) | 作業半径(m) | 定格総荷重(t) | 作業半径(m) | 定格総荷重(t) | 作業半径(m) | 定格総荷重(t) | 作業半径(m) | 定格総荷重(t) | 作業半径(m) | 定格総荷重(t) |
| 82° | 4.1 | 1.6 | 5.4 | 1.4 | 6.3 | 1.0 | 6.6 | 0.65 | 4.5 | 1.0 | 6.5 | 1.0 | 7.8 | 0.65 | 8.4 | 0.4 |
| 80° | 5.1 | 1.6 | 6.4 | 1.4 | 7.2 | 1.0 | 7.5 | 0.65 | 5.6 | 1.0 | 7.6 | 1.0 | 8.8 | 0.65 | 9.3 | 0.4 |
| 75° | 7.6 | 1.55 | 8.7 | 1.2 | 9.4 | 0.93 | 9.6 | 0.65 | 8.3 | 1.0 | 10.1 | 0.85 | 11.1 | 0.63 | 11.5 | 0.4 |
| 70° | 9.9 | 1.25 | 11.0 | 1.0 | 11.6 | 0.85 | 11.7 | 0.65 | 10.8 | 1.0 | 12.4 | 0.72 | 13.3 | 0.58 | 13.5 | 0.4 |
| 65° | 12.0 | 0.87 | 13.0 | 0.8 | 13.6 | 0.77 | 13.6 | 0.65 | 13.1 | 0.75 | 14.6 | 0.61 | 15.4 | 0.52 | 15.5 | 0.4 |
| 60° | 14.0 | 0.6 | 15.0 | 0.57 | 15.5 | 0.54 | 15.4 | 0.51 | 15.1 | 0.53 | 16.6 | 0.46 | 17.3 | 0.43 | 17.3 | 0.38 |
| 55° | 15.9 | 0.38 | 16.8 | 0.35 | 17.1 | 0.34 | | | 17.1 | 0.34 | 18.4 | 0.31 | 19.0 | 0.28 | | |
| A(°) | 54~82 | | | | 59~82 | | | | 54~82 | | | | 59~82 | | | |

A:ブーム角度の範囲(無負荷時)

[ジブ](23.8mブーム)

| アウトリガ中間張出(2.5m) | | | | | | | | | | | | | | | | —側方— |
|-----------------|-----------------|----------|---------|----------|---------|----------|---------|----------|-----------------|----------|---------|----------|---------|----------|---------|----------|
| ジブ長さ | 23.8mブーム+3.6mジブ | | | | | | | | 23.8mブーム+5.5mジブ | | | | | | | |
| | 5° | | 25° | | 45° | | 60° | | 5° | | 25° | | 45° | | 60° | |
| オフセット | 作業半径(m) | 定格総荷重(t) | 作業半径(m) | 定格総荷重(t) | 作業半径(m) | 定格総荷重(t) | 作業半径(m) | 定格総荷重(t) | 作業半径(m) | 定格総荷重(t) | 作業半径(m) | 定格総荷重(t) | 作業半径(m) | 定格総荷重(t) | 作業半径(m) | 定格総荷重(t) |
| 82° | 4.1 | 1.6 | 5.4 | 1.4 | 6.3 | 1.0 | 6.6 | 0.65 | 4.5 | 1.0 | 6.5 | 1.0 | 7.8 | 0.65 | 8.4 | 0.4 |
| 75° | 7.5 | 1.15 | 8.6 | 0.98 | 9.4 | 0.8 | 9.6 | 0.65 | 8.3 | 1.0 | 10.0 | 0.8 | 11.1 | 0.63 | 11.5 | 0.4 |
| 70° | 9.7 | 0.64 | 10.8 | 0.56 | 11.5 | 0.52 | 11.6 | 0.51 | 10.5 | 0.55 | 12.2 | 0.47 | 13.2 | 0.41 | 13.5 | 0.37 |
| 65° | 11.8 | 0.31 | 12.8 | 0.27 | 13.4 | 0.25 | 13.4 | 0.25 | 12.7 | 0.25 | | | | | | |
| A(°) | 64~82 | | | | 64~82 | | | | 64~82 | | | | 69~82 | | | |

A:ブーム角度の範囲(無負荷時)

[ジブ](20.1mブーム)

| アウトリガ最大張出(4.7m) | | | | | | | | | | | | | | | | —全周— | | | | | | | | |
|-----------------|-----------------|----------|---------|----------|---------|----------|---------|----------|-----------------|----------|---------|----------|---------|----------|---------|----------|-------|--|--|--|-------|--|--|--|
| ジブ長さ | 20.1mブーム+3.6mジブ | | | | | | | | 20.1mブーム+5.5mジブ | | | | | | | | | | | | | | | |
| | 5° | | 25° | | 45° | | 60° | | 5° | | 25° | | 45° | | 60° | | | | | | | | | |
| オフセット | 作業半径(m) | 定格総荷重(t) | 作業半径(m) | 定格総荷重(t) | 作業半径(m) | 定格総荷重(t) | 作業半径(m) | 定格総荷重(t) | 作業半径(m) | 定格総荷重(t) | 作業半径(m) | 定格総荷重(t) | 作業半径(m) | 定格総荷重(t) | 作業半径(m) | 定格総荷重(t) | | | | | | | | |
| 82° | 3.5 | 1.6 | 4.7 | 1.4 | 5.6 | 1.0 | 6.0 | 0.65 | 3.9 | 1.0 | 5.8 | 1.0 | 7.1 | 0.65 | 7.8 | 0.4 | | | | | | | | |
| 80° | 4.3 | 1.6 | 5.5 | 1.4 | 6.4 | 1.0 | 6.7 | 0.65 | 4.8 | 1.0 | 6.7 | 1.0 | 8.0 | 0.65 | 8.6 | 0.4 | | | | | | | | |
| 75° | 6.4 | 1.6 | 7.5 | 1.3 | 8.3 | 0.95 | 8.5 | 0.65 | 7.1 | 1.0 | 8.8 | 0.88 | 9.9 | 0.63 | 10.4 | 0.4 | | | | | | | | |
| 70° | 8.4 | 1.45 | 9.4 | 1.15 | 10.1 | 0.9 | 10.2 | 0.65 | 9.2 | 1.0 | 10.8 | 0.79 | 11.8 | 0.58 | 12.1 | 0.4 | | | | | | | | |
| 65° | 10.3 | 1.25 | 11.2 | 1.05 | 11.8 | 0.86 | 11.8 | 0.65 | 11.3 | 0.96 | 12.8 | 0.72 | 13.6 | 0.55 | 13.7 | 0.4 | | | | | | | | |
| 60° | 12.1 | 1.1 | 12.9 | 0.95 | 13.4 | 0.8 | 13.4 | 0.65 | 13.2 | 0.84 | 14.5 | 0.67 | 15.2 | 0.52 | 15.3 | 0.4 | | | | | | | | |
| 55° | 13.7 | 0.92 | 14.5 | 0.81 | 14.9 | 0.75 | | | 15.0 | 0.73 | 16.2 | 0.62 | 16.8 | 0.49 | | | | | | | | | | |
| 50° | 15.3 | 0.8 | 16.0 | 0.73 | 16.2 | 0.67 | | | 16.7 | 0.66 | 17.8 | 0.56 | 18.1 | 0.45 | | | | | | | | | | |
| 45° | 16.7 | 0.62 | 17.3 | 0.58 | 17.5 | 0.54 | | | 18.2 | 0.51 | 19.2 | 0.48 | 19.4 | 0.4 | | | | | | | | | | |
| 40° | 18.0 | 0.46 | 18.5 | 0.45 | | | | | 19.6 | 0.38 | 20.3 | 0.36 | | | | | | | | | | | | |
| 35° | 19.1 | 0.36 | 19.5 | 0.33 | | | | | 20.8 | 0.29 | 21.4 | 0.28 | | | | | | | | | | | | |
| 30° | 20.1 | 0.28 | 20.4 | 0.27 | | | | | | | | | | | | | | | | | | | | |
| A(°) | 29~82 | | | | 44~82 | | | | 59~82 | | | | 34~82 | | | | 44~82 | | | | 59~82 | | | |

A:ブーム角度の範囲(無負荷時)

[ジブ](20.1mブーム)

| ジブ長さ | アウトリガ中間張出(4.3m) | | | | | | | | | | | | | | 20.1mブーム+5.5mジブ | | | | 一側方 | | | |
|-------|-----------------|----------|---------|----------|---------|----------|---------|----------|-----------------|----------|---------|----------|---------|----------|-----------------|----------|---------|----------|---------|----------|--|--|
| | 20.1mブーム+3.6mジブ | | | | | | | | 20.1mブーム+5.5mジブ | | | | | | | | | | | | | |
| | 5° | | 25° | | 45° | | 60° | | 5° | | 25° | | 45° | | 60° | | | | | | | |
| オフセット | 作業半径(m) | 定格総荷重(t) | 作業半径(m) | 定格総荷重(t) | 作業半径(m) | 定格総荷重(t) | 作業半径(m) | 定格総荷重(t) | 作業半径(m) | 定格総荷重(t) | 作業半径(m) | 定格総荷重(t) | 作業半径(m) | 定格総荷重(t) | 作業半径(m) | 定格総荷重(t) | 作業半径(m) | 定格総荷重(t) | 作業半径(m) | 定格総荷重(t) | | |
| 82° | 3.5 | 1.6 | 4.7 | 1.4 | 5.6 | 1.0 | 6.0 | 0.65 | 3.9 | 1.0 | 5.8 | 1.0 | 7.1 | 0.65 | 7.8 | 0.4 | | | | | | |
| 80° | 4.3 | 1.6 | 5.5 | 1.4 | 6.4 | 1.0 | 6.7 | 0.65 | 4.8 | 1.0 | 6.7 | 1.0 | 8.0 | 0.65 | 8.6 | 0.4 | | | | | | |
| 75° | 6.4 | 1.6 | 7.5 | 1.3 | 8.3 | 0.95 | 8.5 | 0.65 | 7.1 | 1.0 | 8.8 | 0.88 | 9.9 | 0.63 | 10.4 | 0.4 | | | | | | |
| 70° | 8.4 | 1.45 | 9.4 | 1.15 | 10.1 | 0.9 | 10.2 | 0.65 | 9.2 | 1.0 | 10.8 | 0.79 | 11.8 | 0.58 | 12.1 | 0.4 | | | | | | |
| 65° | 10.3 | 1.25 | 11.2 | 1.05 | 11.8 | 0.86 | 11.8 | 0.65 | 11.3 | 0.96 | 12.8 | 0.72 | 13.6 | 0.55 | 13.7 | 0.4 | | | | | | |
| 60° | 12.0 | 1.05 | 12.9 | 0.95 | 13.4 | 0.8 | 13.4 | 0.65 | 13.2 | 0.84 | 14.5 | 0.67 | 15.2 | 0.52 | 15.3 | 0.4 | | | | | | |
| 55° | 13.7 | 0.85 | 14.5 | 0.78 | 14.9 | 0.73 | | | 15.0 | 0.73 | 16.2 | 0.62 | 16.8 | 0.49 | | | | | | | | |
| 50° | 15.2 | 0.62 | 15.9 | 0.57 | 16.2 | 0.55 | | | 16.7 | 0.53 | 17.8 | 0.48 | 18.1 | 0.41 | | | | | | | | |
| 45° | 16.7 | 0.45 | 17.3 | 0.41 | 17.5 | 0.4 | | | 18.2 | 0.38 | 19.1 | 0.34 | 19.3 | 0.3 | | | | | | | | |
| 40° | 18.0 | 0.32 | 18.5 | 0.3 | | | | | 19.5 | 0.28 | 20.3 | 0.24 | | | | | | | | | | |
| 35° | 19.1 | 0.23 | 19.5 | 0.21 | | | | | | | | | | | | | | | | | | |
| A(°) | 34~82 | | | | 44~82 | | | | 59~82 | | | | 39~82 | | | | 44~82 | | 59~82 | | | |

A:ブーム角度の範囲(無負荷時)

[ジブ](20.1mブーム)

| ジブ長さ | アウトリガ中間張出(3.5m) | | | | | | | | | | | | | | 一側方 | | | |
|-------|-----------------|----------|---------|----------|---------|----------|---------|----------|-----------------|----------|---------|----------|---------|----------|---------|----------|---------|----------|
| | 20.1mブーム+3.6mジブ | | | | | | | | 20.1mブーム+5.5mジブ | | | | | | | | | |
| | 5° | | 25° | | 45° | | 60° | | 5° | | 25° | | 45° | | 60° | | | |
| オフセット | 作業半径(m) | 定格総荷重(t) | 作業半径(m) | 定格総荷重(t) | 作業半径(m) | 定格総荷重(t) | 作業半径(m) | 定格総荷重(t) | 作業半径(m) | 定格総荷重(t) | 作業半径(m) | 定格総荷重(t) | 作業半径(m) | 定格総荷重(t) | 作業半径(m) | 定格総荷重(t) | 作業半径(m) | 定格総荷重(t) |
| 82° | 3.5 | 1.6 | 4.7 | 1.4 | 5.6 | 1.0 | 6.0 | 0.65 | 3.9 | 1.0 | 5.8 | 1.0 | 7.1 | 0.65 | 7.8 | 0.4 | | |
| 80° | 4.3 | 1.6 | 5.5 | 1.4 | 6.4 | 1.0 | 6.7 | 0.65 | 4.8 | 1.0 | 6.7 | 1.0 | 8.0 | 0.65 | 8.6 | 0.4 | | |
| 75° | 6.4 | 1.6 | 7.5 | 1.3 | 8.3 | 0.95 | 8.5 | 0.65 | 7.1 | 1.0 | 8.8 | 0.88 | 9.9 | 0.63 | 10.4 | 0.4 | | |
| 70° | 8.4 | 1.45 | 9.4 | 1.15 | 10.1 | 0.9 | 10.2 | 0.65 | 9.2 | 1.0 | 10.8 | 0.79 | 11.8 | 0.58 | 12.1 | 0.4 | | |
| 65° | 10.2 | 1.05 | 11.2 | 0.95 | 11.8 | 0.84 | 11.8 | 0.65 | 11.3 | 0.9 | 12.8 | 0.72 | 13.6 | 0.55 | 13.7 | 0.4 | | |
| 60° | 11.9 | 0.73 | 12.9 | 0.64 | 13.4 | 0.6 | 13.4 | 0.55 | 13.1 | 0.63 | 14.5 | 0.53 | 15.2 | 0.44 | 15.3 | 0.4 | | |
| 55° | 13.6 | 0.47 | 14.4 | 0.42 | 14.8 | 0.39 | | | 14.9 | 0.39 | 16.1 | 0.35 | 16.7 | 0.28 | | | | |
| 50° | 15.2 | 0.29 | 15.9 | 0.26 | 16.2 | 0.25 | | | 16.5 | 0.24 | | | | | | | | |
| A(°) | 49~82 | | | | 59~82 | | | | 49~82 | | | | 54~82 | | | | 59~82 | |

A:ブーム角度の範囲(無負荷時)

[ジブ](20.1mブーム)

| ジブ長さ | アウトリガ中間張出(2.5m) | | | | | | | | | | | | | | 一側方 | | | |
|-------|-----------------|----------|---------|----------|---------|----------|---------|----------|-----------------|----------|---------|----------|---------|----------|---------|----------|---------|----------|
| | 20.1mブーム+3.6mジブ | | | | | | | | 20.1mブーム+5.5mジブ | | | | | | | | | |
| | 5° | | 25° | | 45° | | 60° | | 5° | | 25° | | 45° | | 60° | | | |
| オフセット | 作業半径(m) | 定格総荷重(t) | 作業半径(m) | 定格総荷重(t) | 作業半径(m) | 定格総荷重(t) | 作業半径(m) | 定格総荷重(t) | 作業半径(m) | 定格総荷重(t) | 作業半径(m) | 定格総荷重(t) | 作業半径(m) | 定格総荷重(t) | 作業半径(m) | 定格総荷重(t) | 作業半径(m) | 定格総荷重(t) |
| 82° | 3.5 | 1.6 | 4.7 | 1.4 | 5.6 | 1.0 | 6.0 | 0.65 | 3.9 | 1.0 | 5.8 | 1.0 | 7.1 | 0.65 | 7.8 | 0.4 | | |
| 75° | 6.3 | 1.15 | 7.5 | 0.98 | 8.3 | 0.8 | 8.5 | 0.65 | 7.1 | 1.0 | 8.8 | 0.8 | 9.9 | 0.63 | 10.4 | 0.4 | | |
| 70° | 8.2 | 0.64 | 9.3 | 0.56 | 10.0 | 0.52 | 10.2 | 0.51 | 9.0 | 0.55 | 10.7 | 0.47 | 11.7 | 0.41 | 12.1 | 0.37 | | |
| 65° | 10.1 | 0.31 | 11.1 | 0.27 | 11.7 | 0.25 | 11.8 | 0.25 | 11.0 | 0.25 | | | | | | | | |
| A(°) | 64~82 | | | | 64~82 | | | | 69~82 | | | | | | | | | |

A:ブーム角度の範囲(無負荷時)

① アウトリガ使用時の注意

1. 定格総荷重は、水平堅土上においてクレーンを水平に設置した状態での値で、ブーム作業時はつり具と主巻フック質量(90kg)を、ジブ作業時はつり具と補巻フック質量(25kg)を含んだ値です。太線より上はクレーンの強度によって定められ、下はクレーンの安定度によって定められています。
2. 作業半径は、ブームのたわみを含んだ実際の値に基づいていますので、ブーム作業時は必ず作業半径を基準にしてください。
3. ジブの定格総荷重は、ブーム長さ20.1m以下と20.1mを超えた場合で異なります。
4. ジブ作業は、ブームの角度を基準にしてください。なお、作業半径は23.8mおよび20.1mブームにジブを装着した場合の参考値を示します。
5. シングルトップの定格総荷重は、ブームの定格総荷重より65kgを差し引いた値とし、つり具と補巻フック質量(25kg)を含んだ値で、かつ限度は1.8tです。
6. 高速巻き下げは、フックのみを降下するときを使用してください。また、急激なレバー操作は避けてください。
7. 各ブーム長さにおけるフックのワイヤロープ標準巻掛本数は下表のとおりです。

| ブーム長さ | 5.3m | 9.0m | 12.7m | 16.4m | 20.1m | 23.8m | ジブ,シングルトップ |
|--------|---------------|------|-------|-------|-------|-------|------------|
| 巻掛本数 | 8(4) | 4 | 4 | 4 | 4 | 4 | 1 |
| フックの種類 | 13トン吊(4.9トン吊) | | | | | | 1.8トン吊 |
| フックの質量 | 90kg(90kg) | | | | | | 25kg |

()内は、GR-130N型の値です。

8. ジブにおけるフックのワイヤロープ巻掛本数は1本です。
9. 側方域でのつり上げ性能は、アウトリガ張出幅によって異なります。張出幅に応じた性能で作業をしてください。また、前方・後方域でのつり上げ性能は「アウトリガ最大張出」の定格総荷重ですが、アウトリガ張出幅によってその前方・後方域の範囲(角度a)が異なります。

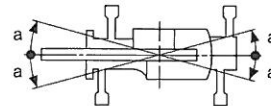

| 張出幅 | 中間張出(4.3m) | 中間張出(3.5m) | 中間張出(2.5m) | 最小張出(※) |
|-------|------------|------------|------------|---------|
| 角度 a° | 45 | 35 | 25 | 15 |

※ 1.7m...X型アウトリガ
1.64m...H型アウトリガ

② アウトリガ不使用

| ブーム長さ | 車両静止時 | | | | | | 車両走行時(1.6km/h以下) | | | | | | 単位(t) | | | | | | | |
|-------|-------|------|-------|------|-------|------|------------------|------|-------|------|-------|------|-------|--|-------|--|-------|--|-------|--|
| | 5.3m | | 9.0m | | 12.7m | | 5.3m | | 9.0m | | 12.7m | | | | | | | | | |
| | 前方 | 全周 | 前方 | 全周 | 前方 | 全周 | 前方 | 全周 | 前方 | 全周 | 前方 | 全周 | | | | | | | | |
| 1.0m | 3.6 | 2.8 | 3.6 | 2.8 | | | 3.2 | 2.0 | 3.2 | 2.0 | | | | | | | | | | |
| 1.5m | 3.6 | 2.8 | 3.6 | 2.8 | 3.6 | 2.8 | 3.2 | 2.0 | 3.2 | 2.0 | 3.2 | 2.0 | | | | | | | | |
| 2.0m | 3.4 | 2.8 | 3.4 | 2.8 | 3.4 | 2.8 | 3.0 | 2.0 | 3.0 | 2.0 | 3.0 | 2.0 | | | | | | | | |
| 2.5m | 3.1 | 2.15 | 3.1 | 2.1 | 3.1 | 2.05 | 2.8 | 1.55 | 2.75 | 1.5 | 2.65 | 1.45 | | | | | | | | |
| 3.0m | 2.65 | 1.6 | 2.6 | 1.55 | 2.55 | 1.5 | 2.4 | 1.1 | 2.3 | 1.05 | 2.2 | 1.0 | | | | | | | | |
| 3.5m | 2.3 | 1.25 | 2.2 | 1.2 | 2.1 | 1.1 | 2.0 | 0.85 | 1.9 | 0.75 | 1.8 | 0.65 | | | | | | | | |
| 4.0m | 2.0 | 0.9 | 1.9 | 0.8 | 1.7 | 0.7 | 1.7 | 0.6 | 1.65 | 0.5 | 1.5 | 0.4 | | | | | | | | |
| 4.5m | | | 1.6 | 0.5 | 1.4 | 0.4 | | | 1.4 | 0.3 | 1.25 | | | | | | | | | |
| 5.0m | | | 1.3 | | 1.1 | | | | 1.15 | | 1.0 | | | | | | | | | |
| 5.5m | | | 1.1 | | 0.95 | | | | 0.95 | | 0.85 | | | | | | | | | |
| 6.0m | | | 0.9 | | 0.8 | | | | 0.8 | | 0.7 | | | | | | | | | |
| 7.0m | | | 0.5 | | 0.5 | | | | 0.45 | | 0.45 | | | | | | | | | |
| A(°) | 0~82 | | 26~82 | | 50~82 | | 52~82 | | 63~82 | | 0~82 | | 26~82 | | 50~82 | | 52~82 | | 66~82 | |

A:ブーム角度の範囲(無負荷時)

②アウトリガ不使用時の注意

1. 定格総荷重は、水平堅土上においてタイヤのエア圧が規定圧(900kPa[9.00kgf/cm²])で、かつ完全にサスペンションロックされたクレーンを使用するときの値で、ブーム作業時はつり具と主巻フック質量(90kg)を含んだ値です。太線より上はクレーンの強度によって定められ、下は安定度によって定められています。実際の作業では、地盤、作業状態等を考慮して使用してください。
2. 作業半径は、ブームおよびタイヤのたわみを含んだ実際の値に基づいていますので、必ず作業半径を基準にしてください。
3. 各ブーム長さにおけるフックのワイヤロープ標準巻掛本数は下表のとおりです。ただし、この掛数以外で使用する場合は、ロープ1本当り主巻、補巻共に1.8t以下としてください。

| ブーム長さ | 5.3m | 9.0m | 12.7m | シングルトップ |
|-------|------|------|-------|---------|
| 巻掛本数 | 4 | 4 | 4 | 1 |

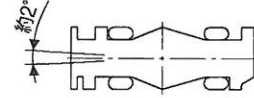

4. 高速巻き下げ作業、ブーム長さが12.7mを超えるブーム作業およびジブの使用はしないでください。
5. 「前方」のクレーン作業は、AMLの「前方位置シンボル」が点灯しているときに行ってください。前方の範囲は、ブームがキャリヤの前方2°以内です。
6. シングルトップの定格総荷重は、ブームの定格総荷重より65kgを差し引いた値とし、つり具と補巻フック質量(25kg)を含んだ値で、かつ限度は1.8tです。
7. つり荷走行は、「駆動切換」スイッチを「L/4D」にし、シフトレバーを1速に行ってください。
8. つり荷走行は、旋回ブレーキをかけ、荷が振れないように地面近くに保持し、1.6km/h以下で行ってください。特に急ハンドル、急発進、急ブレーキは避けてください。
9. つり荷走行中には、クレーン作業を行わないでください。

■作業半径-揚程図

縮尺1/250

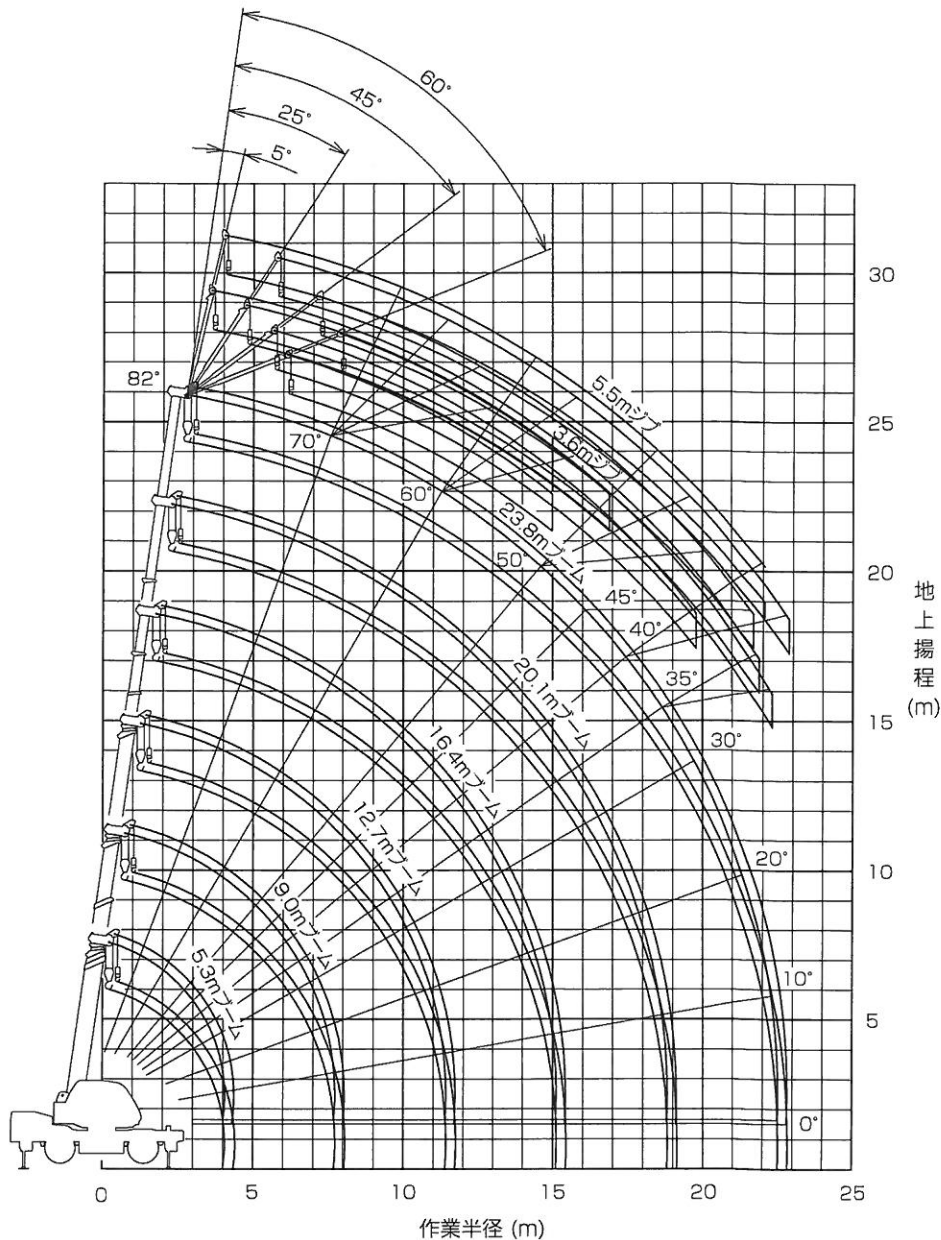

- (注) 1. 上図は、ブームのたわみを含んでいません。
2. 上図は、アウトリガ最大(4.7m)張出状態での図です。

■主要寸法図

H型アウトリガ

縮尺1/100
(単位:mm)

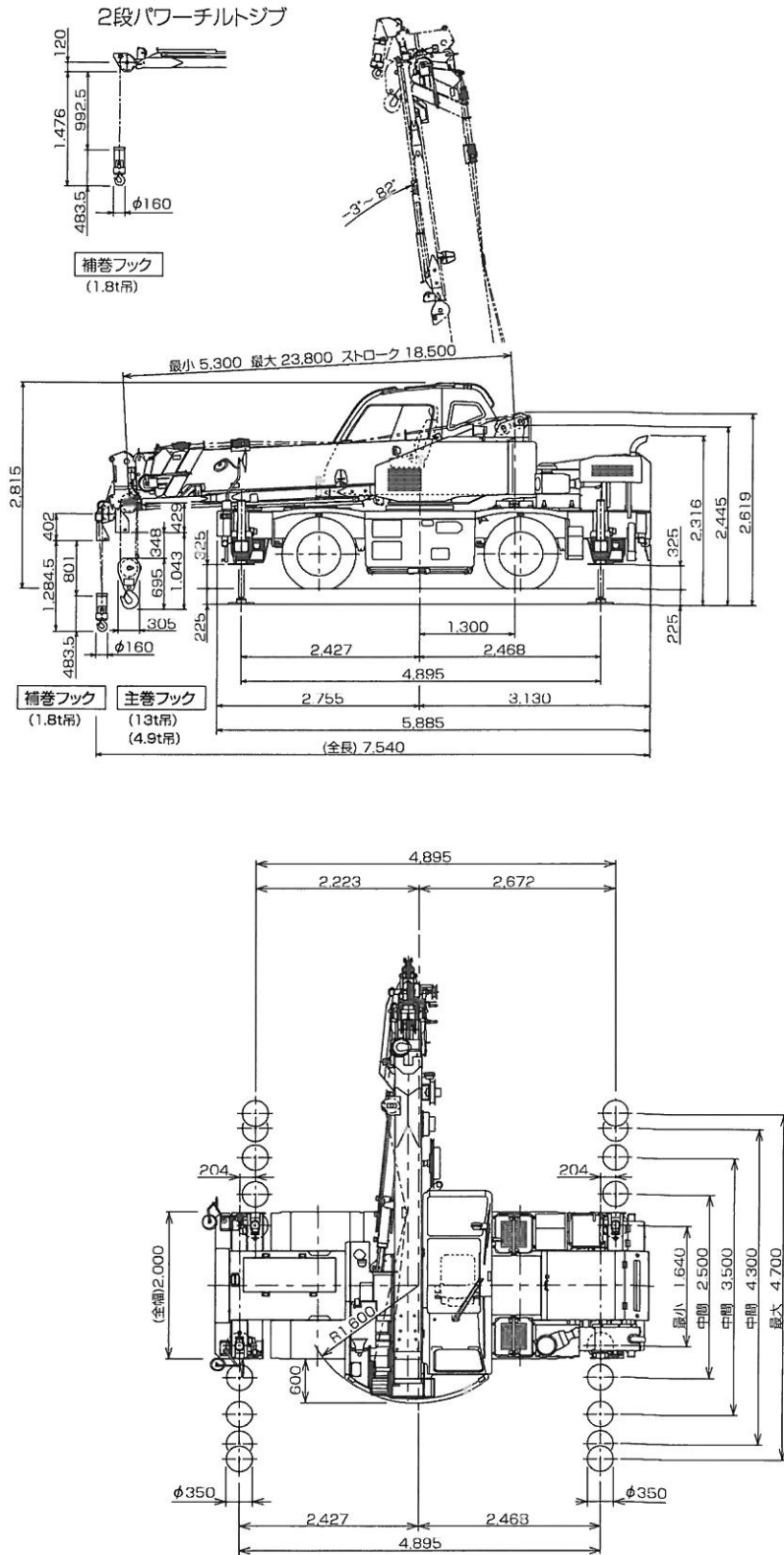

■外観図

X型アウトリガ

縮尺1/100
(単位:mm)

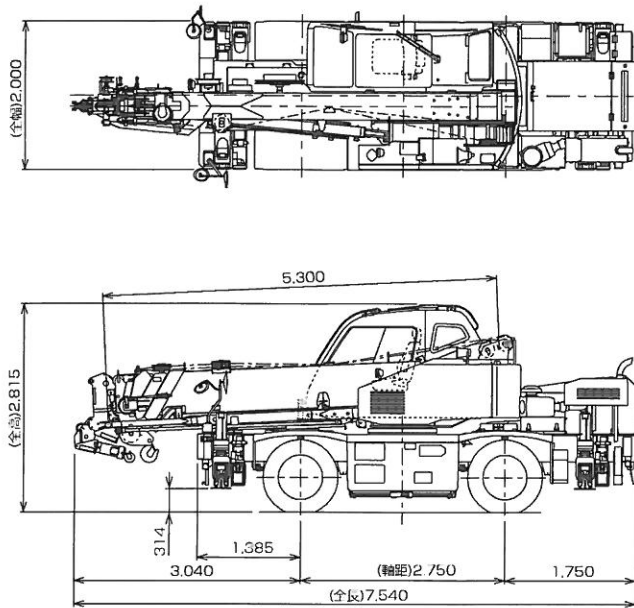

本図に記載の電動格納ミラー、AML外部表示灯、マーカールンプ、路肩灯、道具箱はオプションです。

H型アウトリガ

縮尺1/100
(単位:mm)

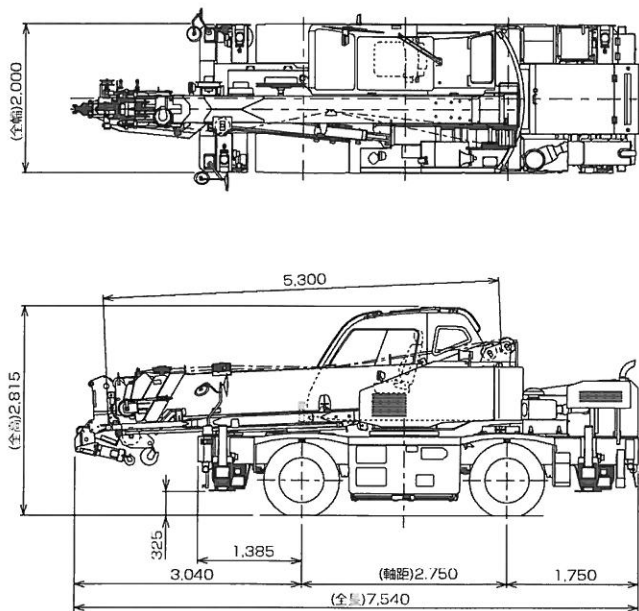

本図に記載の電動格納ミラー、AML外部表示灯、マーカールンプ、路肩灯、道具箱はオプションです。

■最小直角通路幅

●前2輪ステアリングで右折する場合

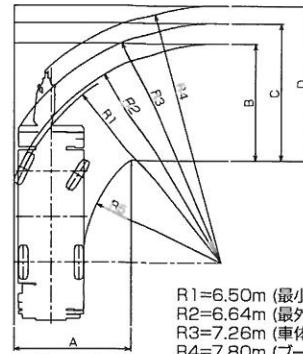

R1=6.50m (最小回転半径)
R2=6.64m (最外輪端回転半径)
R3=7.26m (車体回転半径)
R4=7.80m (ブーム先端回転半径)
R5=4.04m (車体内側回転半径)
A=3.56m (入口通路幅)
B=3.56m (車輪出口通路幅)
C=4.18m (車体出口通路幅)
D=4.72m (ブーム先端出口通路幅)

●4輪ステアリングで右折する場合

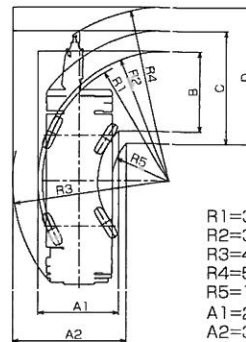

R1=3.80m (最小回転半径)
R2=3.94m (最外輪端回転半径)
R3=4.70m (車体回転半径)
R4=5.27m (ブーム先端回転半径)
R5=1.69m (車体内側回転半径)
A1=2.43m (中輪入口通路幅)
A2=3.43m (中輪入口通路幅)
B=2.43m (車輪出口通路幅)
C=3.43m (車体出口通路幅)
D=4.15m (ブーム先端出口通路幅)

●後2輪ステアリングで右折する場合

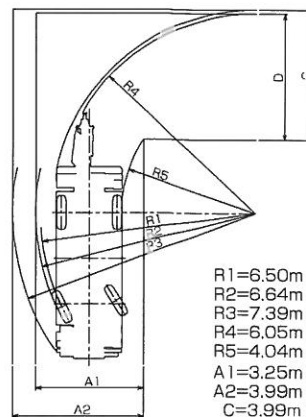

R1=6.50m (最小回転半径)
R2=6.64m (最外輪端回転半径)
R3=7.39m (車体回転半径)
R4=6.05m (ブーム先端回転半径)
R5=4.04m (車体内側回転半径)
A1=3.25m (車輪入口通路幅)
A2=3.99m (車体入口通路幅)
C=3.99m (中体出口通路幅)
D=3.88m (ブーム先端出口通路幅)

(注)上記数値は計算値です。

| 型式呼称 | 仕様 | スペック番号 |
|----------|--------------------------------|-----------------|
| GR-130NL | 13t吊 6段ブーム 2段パワーチルトジブ X型アウトリガ | GR-130N-1-00101 |
| GR-130NL | 13t吊 6段ブーム 2段パワーチルトジブ H型アウトリガ | GR-130N-1-00102 |
| GR-130N | 4.9t吊 6段ブーム 2段パワーチルトジブ X型アウトリガ | GR-130N-1-00103 |
| GR-130N | 4.9t吊 6段ブーム 2段パワーチルトジブ H型アウトリガ | GR-130N-1-00104 |

※お届けいたします製品は、改良などのため、この仕様書と相違する場合がありますのでご了承ください。
1401-01-08

【クレーン施工用寸法データ】 GR-130NL-1・GR-130N-1

| | | |
|----------|--------------------------------|-----------------|
| GR-130NL | 13t吊 6段ブーム 2段パワーチルトジブ X型アウトリガ | GR-130N-1-00101 |
| GR-130NL | 13t吊 6段ブーム 2段パワーチルトジブ H型アウトリガ | GR-130N-1-00102 |
| GR-130N | 4.9t吊 6段ブーム 2段パワーチルトジブ X型アウトリガ | GR-130N-1-00103 |
| GR-130N | 4.9t吊 6段ブーム 2段パワーチルトジブ H型アウトリガ | GR-130N-1-00104 |

■ドラムのロープ最大巻取り長さ

(巻取り長さは計算値) (単位:m)

| | 主巻ドラム | 補巻ドラム |
|-----|-------|-------|
| 1層目 | 16.5 | 16.5 |
| 2層目 | 35.1 | 35.1 |
| 3層目 | 54.1 | 54.1 |
| 4層目 | 75.3 | 75.3 |
| 5層目 | 96.8 | 96.8 |
| 6層目 | 120.6 | 120.6 |
| 7層目 | 144.4 | 144.4 |
| 8層目 | 170.8 | 170.8 |

■ブーム断面寸法(単位:mm)

| | タテ | ヨコ |
|-----|-------|-----|
| ベース | 573.5 | 360 |
| 2nd | 514.0 | 338 |
| 3rd | 453.5 | 274 |
| 4th | 384.5 | 252 |
| 5th | 346.1 | 230 |
| トップ | 308.7 | 148 |

■旋回台回転半径

旋回台前端回転半径:1602 mm
旋回台後端回転半径:1600 mm

■トップブーム先端寸法 (単位:mm)

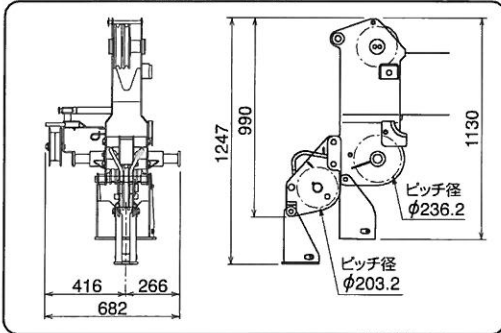

■巻過防止装置作動時の ブーム上端～フック下端 (単位:m)

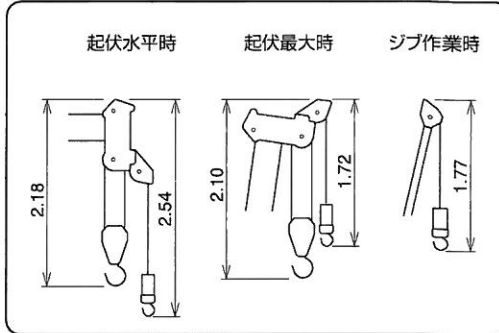

■走行姿勢での最低地上高

X型、H型
アルミ敷板格納サポート部:195 mm

■スプリングロック

クレーン地上高は走行姿勢地上高
(スプリングフリー)に対して
スプリングロック時は40 mm 低下

■フック寸法 (単位:mm)

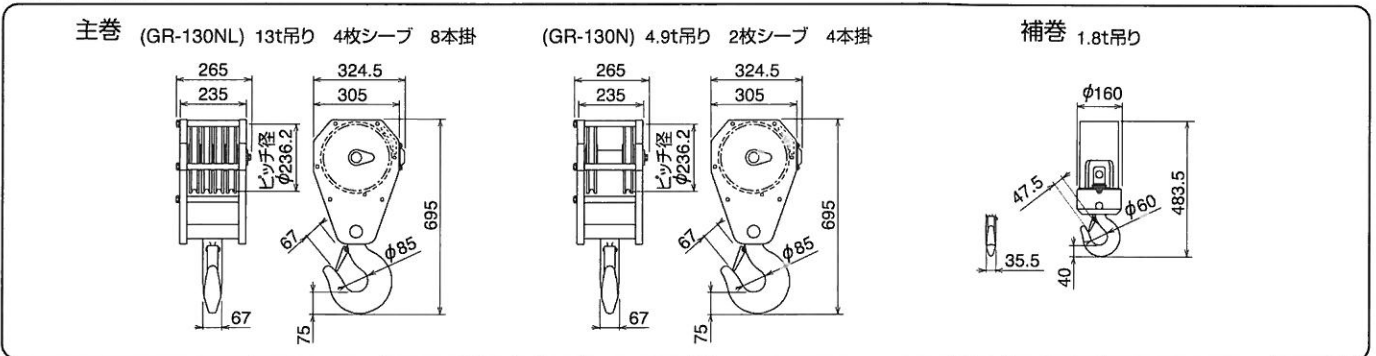

■傾斜地走破性(計算値)

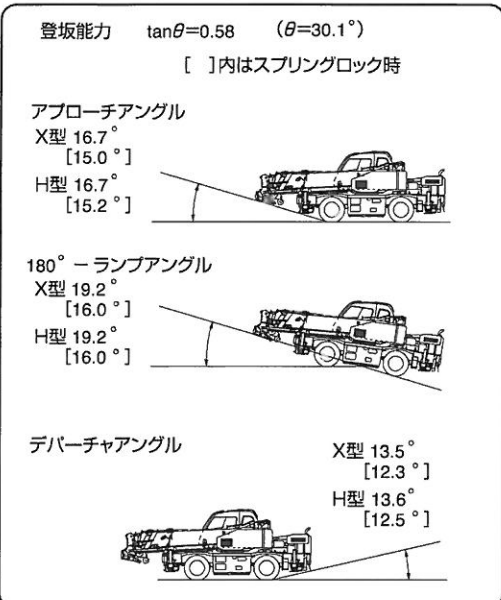

■傾斜地での水平設置可能角度(計算値)

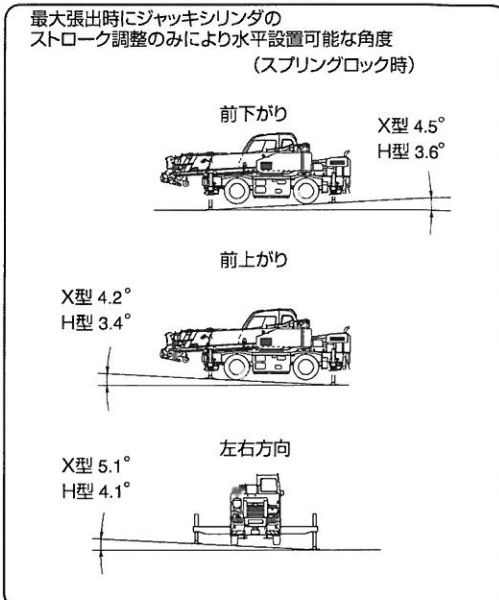

■アウトリガ (単位:mm)

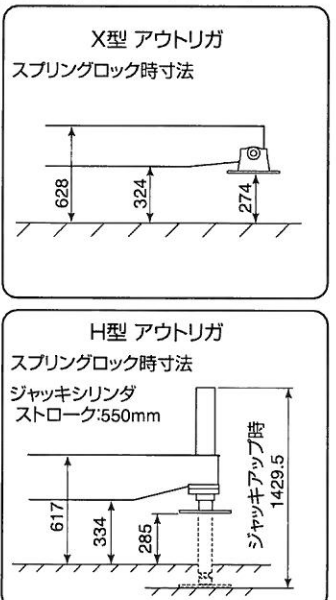

・本寸法データはスペックシートの主要寸法図に記載されていない寸法データをまとめたものです。スペックシートの主要寸法図と併せて使用してください。
・寸法データは変更されることがありますので、参考用として使用してください。